

**Principe de fonctionnement :**

Ce convoyeur à rouleaux motorisés permet de transporter des charges lourdes (palettes, containers,...).

L'accumulation sans pression est possible en option grâce à des zones autonomes et programmables : chacune d'entre elles est constituée d'un rouleau moteur et d'une photocellule ainsi que d'une platine de commande.

**Caractéristiques techniques :**

- ❖ Rouleau acier Ø 89 mm renforcés zingués, chaîne au pas de 15.8 mm.
- ❖ Châssis mécano soudé épaisseur 5 mm, peinture époxy.
- ❖ Module standard de 1500mm de long, équipé d'un connecteur → plug & convey.
- ❖ Vitesse 8 et 15 m/min.
- ❖ Charge unitaire maxi: palette 1500 Kg.

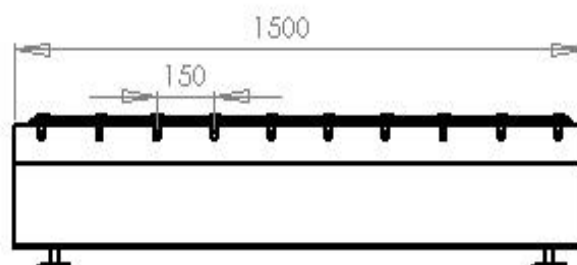
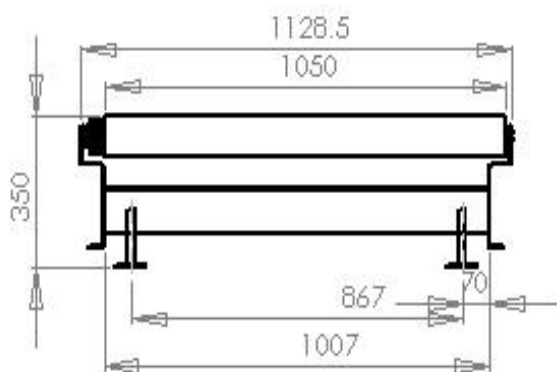
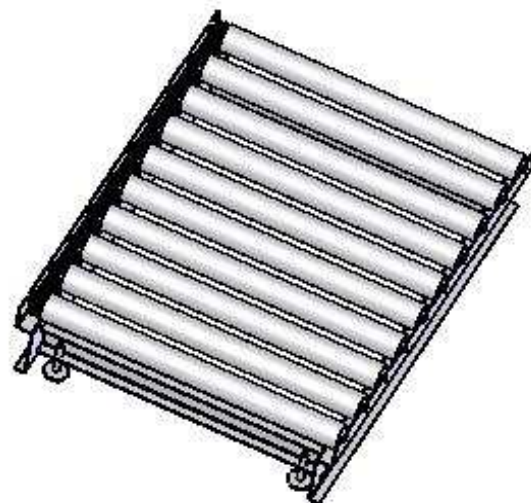
**Options pour RCD89 :**

- ❖ Accumulation sans contact entre palettes avec zone motorisée par rouleau moteur.
- ❖ Modèles spéciaux pour chargement/déchargement avec transpalette.
- ❖ Interface pour passage de table tournante.
- ❖ Protection pour chariot élévateur.
- ❖ Platelage entre rouleaux.
- ❖ Centreur de palettes vides.
- ❖ Butée.
- ❖ Frein.



*Interface spéciale pour transpalette*



*Interface pour table tournante*



*Modules d'accumulation sans pression*