

Principe de fonctionnement :

Ce convoyeur assure la rotation de l'objet en le conservant dans la même position, quelque soit la nature du produit. Entretien facile (la bande peut être démontée rapidement sans aucun outil).

Avantages :

- ❖ Structure en profilé d'aluminium.
- ❖ Entretien facile
- ❖ Démontage de la bande rapide et sans outil.
- ❖ La construction en aluminium (en plus d'être légère) permet d'atténuer le bruit.

Caractéristiques techniques :

	Vitesse	Charge max	Poids Unitaire Max	Ø des tambours (cote rayon)	Angles
CC 080	0.1 – 2.2 m/s	50 kg	35 kg	80 mm	45°,90° ou 180°
CC 100	0.1 – 3 m/s	120 kg	50 kg	100 mm	45°,90° ou 180°

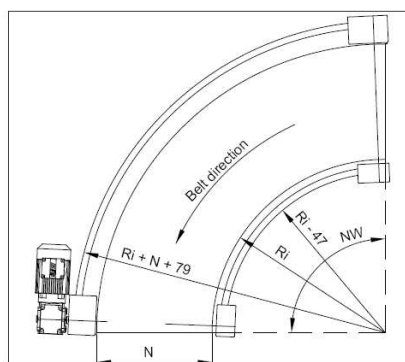

(CC 080)

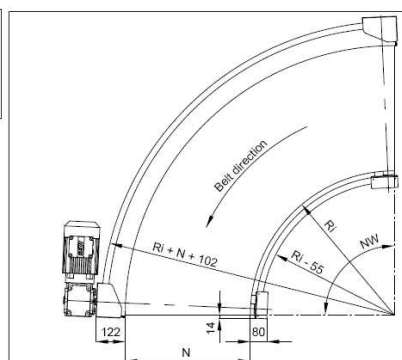
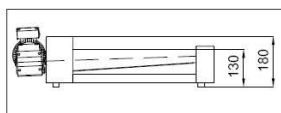

(CC100)

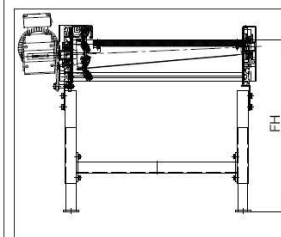
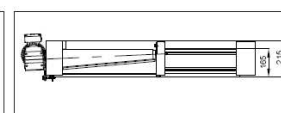

TYPE	Rayon (RI) mm	Largeur de la bande (N)																				
		Angle à 45 °								Angle à 90 °												
CBC 080	500	400	500	600	700							400	500	600	700							
	600	400	500	600	700							400	500	600	700							
	900	400	500	600	700	800						400	500	600	700	800						
CBC 100	600	400	500	600	700	800						400	500	600	700	800						
	900	400	500	600	700	800	900	1000				400	500	600	700	800	900	1000				
	1000						900	1000	1100								900	1000	1100			
	1200						900	1000	1100	1200							900	1000	1100	1200		

Options :

- ❖ Supports réglables en hauteur (500-1600 mm).
- ❖ Rayon RI de 200 mm à 180° d'angle en option avec des largeurs de bande (N) de 400 - 500 - 600.