

Principe de fonctionnement :

Ce convoyeur à bande modulaire permet le transport ou l'accumulation de charges de dimensions très variées. L'absence de réglage (pas de centrage de bande, de tension) et sa grande maintenabilité en font un des appareils les plus astucieux du marché.

Avantages :

- ❖ Diamètre d'enroulement très réduit : Ø20, 40 ou 60mm. Permet le transfert de charges de petites ou de grandes dimensions.
- ❖ Encombrement réduit : la bande utilise la quasi-totalité de la largeur de l'appareil.
- ❖ Rainures longitudinales permettant de positionner librement les accessoires.
- ❖ Maintenance optimisée : remplacement facile des mailles de la bande modulaire.
- ❖ Guide retour de tapis continu tout le long de l'appareil : assure une douceur de fonctionnement.
- ❖ Brin ballant intégré au groupe de commande pour une tension harmonieuse de la bande modulaire.

Caractéristiques techniques :

- ❖ Couteau en extrémité Ø20, 40 ou 60mm.
- ❖ Largeur utile de bande modulaire de 200 à 2000mm.
- ❖ Châssis en aluminium anodisé. Concept Ultraforce® pour grande rigidité à la torsion et flexion combinée.
- ❖ Motorisation par pignon moteur Ø 99 mm.
- ❖ Bande modulaire au pas de 12.7 à 25.4 mm en PP ou acétal, droite ou courbe (Tight Radius), Flat top ou Flush grid.

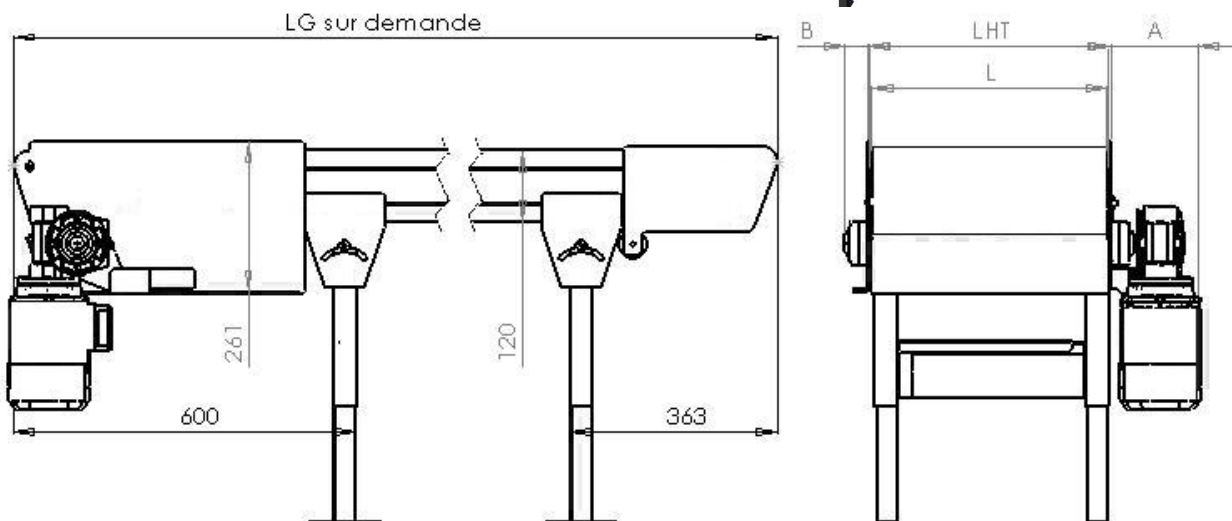

L	Largeur de la bande	de 200 à 2000mm
LHT	Largeur en partie courante	Largeur de la bande + 17mm
A	Encombrement moteur	198mm
B	Dépasement du palier	39mm
LG	Longueur hors tout	Libre, à préciser lors de votre commande

Options :

- ❖ Courbe (CLPC).
- ❖ Châssis inox.
- ❖ Large gamme de tapis à mailles.
- ❖ Presseur pneumatique pour blocage ou orientation des colis.
- ❖ Rives de guidage en couloir.
- ❖ Couteau tournant Ø20mm.

Conseils d'utilisation :

- ❖ Consulter notre service technique pour la détermination du type de tapis et la puissance nécessaire à votre application.

