

Principe de fonctionnement :

Transporteur à galets libres plastique résistant aux chocs. Permet le transport et l'accumulation de charges à fond plat.

Caractéristiques techniques :

- ❖ Châssis acier galvanisé ep 20/10 mm.
- ❖ Galets plastiques Ø 48 mm au pas de 75 mm, sur axe Ø 8, avec entretoises tubulaires.
- ❖ Charge maxi : 60 kg/m (Nous consulter pour vérification de vos conditions d'utilisation).
- ❖ Largeur utile : 300, 400, 500 ou 600 mm.

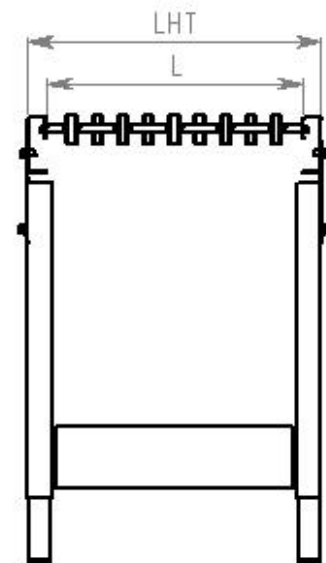
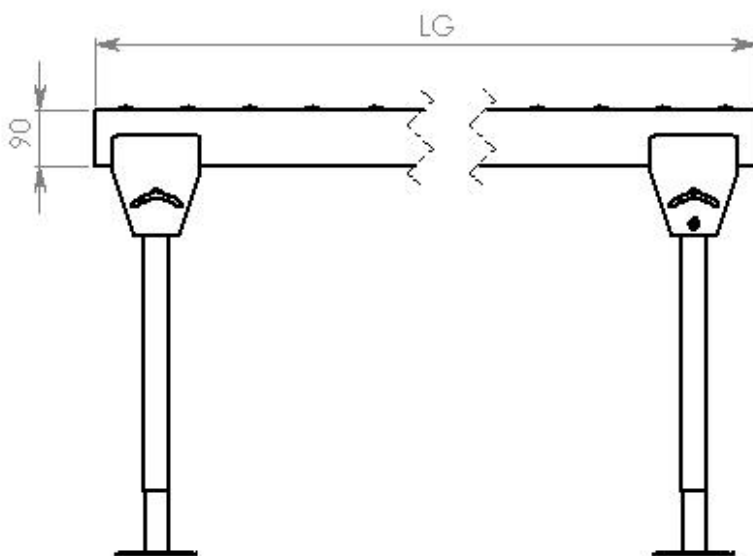
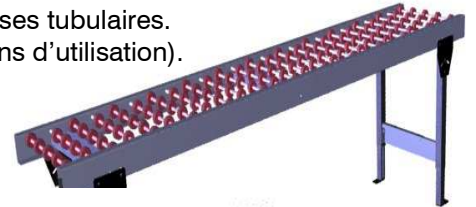

L	300	400	500	600
Largeur HT	369	469	569	669
Longueurs standards	975, 1500, 1950, 2475 ou 3000 (autres longueurs sur demande)			
Nb de galets/axe	3 à 4	4 à 5	4 à 5	6 à 7

Options :

- ❖ Livraison en kit.
- ❖ Axes inox et billes inox.
- ❖ Courbe rayon moyen de 1000 ou 1200mm (autres rayons sur demande).
- ❖ Butée fixe en bout.

Conseils d'utilisation :

- ❖ Pour le transport par gravité, ajuster la hauteur des pieds pour obtenir une pente d'environ 5%
- ❖ Pour les courbes à 90°, utiliser 3 pieds supports
- ❖ Pour les éléments droits, utiliser un pied support tous les 2 à 2.5 m.

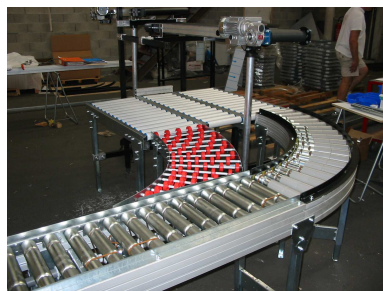
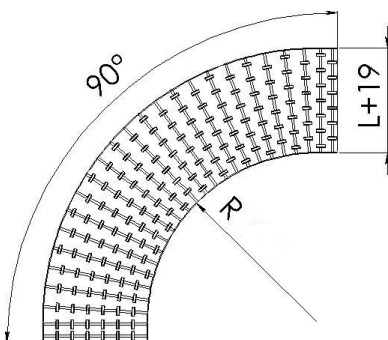

Courbe à galets CGWC

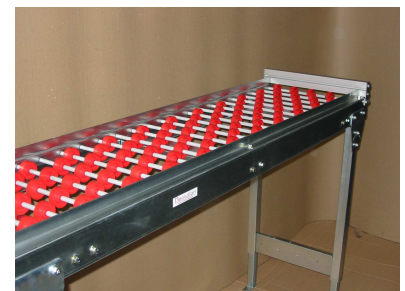

Butée fixe en bout